

# 退職者会報

平成29年  
10月1日  
第166号

一般社団法人 和歌山県職員退職者会  
〒640-8585  
和歌山市小松原通一丁目1番地(県庁本館4階)  
電話・FAX (073) 428-2090  
E-mail : w-taisyoku@iaa.itkeeper.ne.jp



## 紅葉の世界遺産 「高野山」

写真 和歌山支部 大西 嘉一さん

### 一面黄金色の ススキ大草原



### 目次

自分でできる 防災・減災	2~5	県庁からのお知らせ	12・13
年金について	6・7	会員さんの声	14・15
支部だより	8・9	文芸欄 (みなさんの広場)	12~14
県立図書館・博物館・県文からのお知らせ	9	長寿のお祝い	15
詐偽にご注意を	10	会員ご逝去	15
宿泊予約サイト	11		



# 自分でできる 防災・減災

予測されている大地震に対しまして、自分や家族の命を護るために、自分でできる対策を講じておきましょう。事前の備えで「生死」が決まることがあります。

## 和歌山県を襲う

# 「南海トラフ地震」

# 「中央構造線断層帯の地震」

南海トラフ沿いの3つの領域(東海・東南海・南海)では、これまで約90年から150年周期で繰り返し津波を伴う地震が発生しており、紀伊半島は南海トラフの震源域に近いので、地震・津波により大きな被害を受けてきました。

南海トラフでは、今後30年以内にマグニチュード8~9クラスの地震が70%程度の確率で発生すると予測されています。

また、中央構造線断層帯(近畿地方の金剛山地の東縁から伊予灘に達する長大な断層帯)が和泉山脈に沿って横断しており、今後30年以内にマグニチュード7.6~7.7程度の地震が0.07%~14%の確率で発生すると予測され、「S\*ランク」(地震が起こる可能性が最も高いランク)に分類されています。

### 南海トラフの地震震源域と発生状況

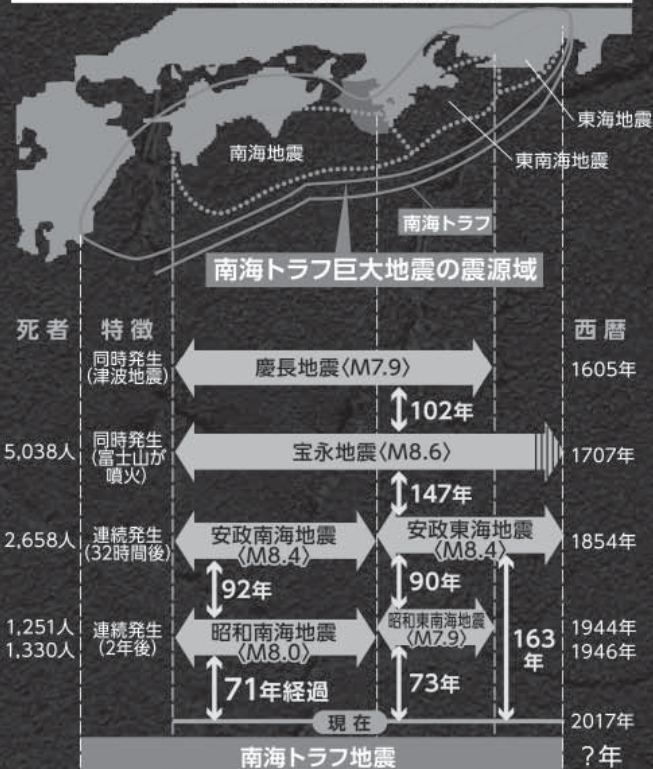

地震調査研究推進本部発表資料を基に作成 可能性のある震源域 ※(Mはマグニチュード)

## 事前の備えで

# 生死が決まる!

熊本地震や阪神・淡路大震災など近年の大地震では、多くの方が住宅の倒壊に加え倒れてきた家具の下敷きになり、尊い命を失ったり、けがを負いました。阪神・淡路大震災では、実に死亡原因の**73%**が住宅の倒壊や家具の転倒などによる「窒息・圧死」です。その多くは、「住宅の耐震化」や「家具転倒防止対策」を行っていたら、助かった命です。

阪神・淡路大震災における兵庫県内犠牲者(直接死)の死因

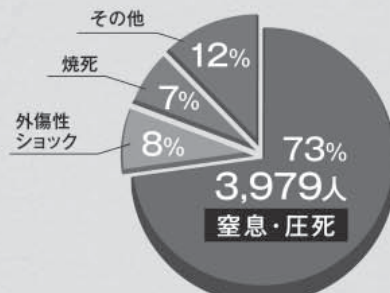

「阪神・淡路大震災の死者にかかる調査について」(兵庫県発表)を基に作成

家の中で命を落とさないために、  
幼い子供の命を守るために、  
あなたと大切な人の命を  
救うための対策を  
**今、やらなければ、いつやるのでしょうか?**

一人一人が、命を守る正しい知識と  
姿勢を身に付けて、  
災害への備えを行ってください。

### 中央構造線断層帯(和泉山脈南縁)の活断層位置図





# 家具等の固定

## ステップ1

### 家具の置き場所を確認し、正しく置く。

- 寝室の安全性は最大限に!  
タンスなどの背の高い家具は寝室には置かないことが基本です。  
できるだけ納戸など別室に置き、絨毯や畳を避けます。
- どうしても置かざるを得ない場合も、出入り口を塞いだり、寝室に倒れてこないように工夫します。
- 前のめりよりも、後ろもたれ気味に置きます。
- 下に重い物を、上に軽いものを収納します。
- 扉や引出しには鍵を掛けておきます。

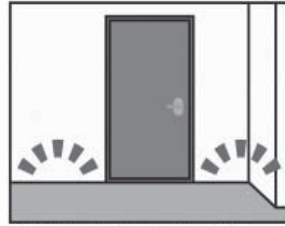

出入り口付近に家具を置かない。

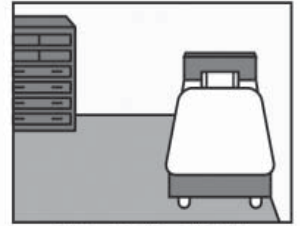

寝室に家具を置く場合は寝ている上に倒れないようにする。

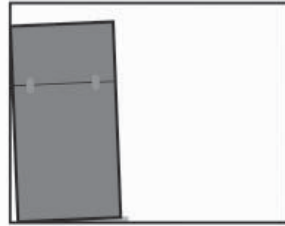

タンスなどは後ろもたれ気味に置く。

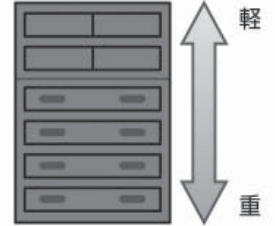

軽

重

## ステップ2

### 適切な固定具を選ぶ

#### ●家具を壁、柱、鴨居などに固定結合するタイプ



L型金具



スライド式L型金具



ベルト式

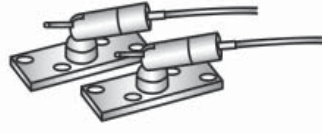

ワイヤー式

#### ●落下防止器具



#### ●床取り付け用金具

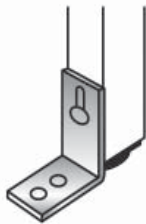

#### ●重ね止め金具



平型金具

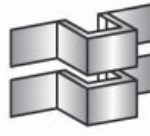

かんぬきタイプ



コの字タイプ

#### ●扉開放防止器具

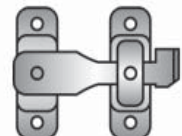

掛金タイプ

効果	小	←			→	大	備考
単独で使用した場合			L型金具② (スライド式)	L型金具①		L型金具③ (下向き取付け)	家具、壁面の取付け部分や器具自体に十分な強度が必要
			ベルト式① (下部固定タイプ)	プレート式			
			ベルト式② (上下固定タイプ)				
			ベルト式③ (金具プラスチック製)				
			チェーン式				
	ストッパー式						
	マット式	ボール式 (つっぱり式)					家具と天板と天井部分に強度が必要
組み合わせて使用した場合(一例)				ボール式+マット式	ボール式+ストッパー式		

※東京消防庁による家具の挙動と転倒防止器具の検証より

**原則、最も固定強度が高いL型金具による固定方法を選択しましょう。**

# 家具等の転倒防止対策～地震から命を守るために～

## ステップ3

### 取付金具を用い、壁の芯材のある部分(棧)に固定

- 固定は取付金具(L型金具など)を使うのが基本です。
- 壁の中の棧に固定します。  
棧のない部分に固定しても意味がありません。  
柱や鴨居に固定する場合は装飾でないことが必要です。
- プッシュピンを用いることでより確実に棧の中心を探し出すことができます。
- 固定具の厚みは3mm以上、ビス(ねじ)は長さ30mm、太さ4mm以上が必要です。

### プッシュピン、ドライバー、L型金具を用意。

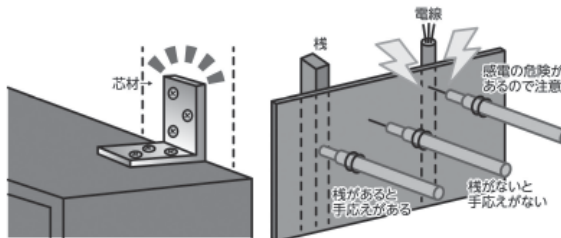

**壁の中の棧を見つけることが重要です。  
防露壁には棧が入っていない場合もあります。  
壁の種類がわからない場合は建築主など専門家に相談しましょう。**

### 注意点

賃貸住宅や分譲住宅などでは、勝手に壁に金具を取り付けることができない場合があるので、賃貸人や管理組合に確認をして、事前に承諾を得ておきましょう。

## ステップ4

### 家具側も丈夫な箇所であるか確認

- 家具の天板ならどこでも丈夫というわけではありません。
- 家具の両端、側面板であれば長さのある木ねじを複数本打ち込むことができます。
- 家具の幅と棧の幅が合わない場合は、補助板を渡して連結します。

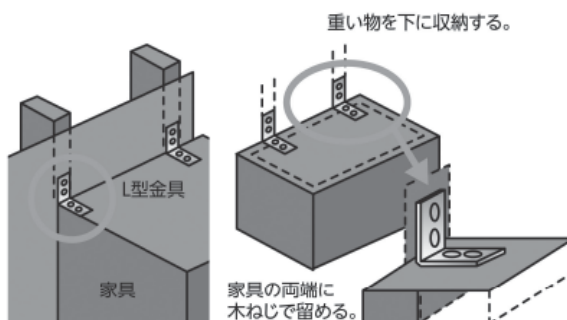

### 壁面等の取付箇所が丈夫な箇所であるか確認

- 取り付け場所に注意する。
- 木ねじは長めのものを使用すること。
- 木ねじは正しく使用する。

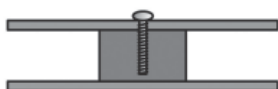

堅い木に固定する

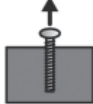

柔らかい木に固定するとネジが抜ける

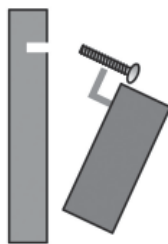

特に柔らかい木に固定するときは長めのものにする。

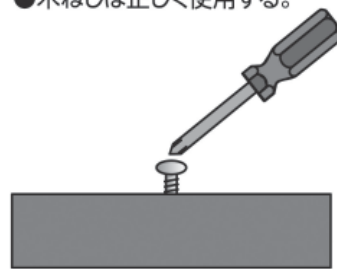

ねじ込み不足や締めすぎに注意すること。

よりしっかりと固定するため、家具の天板の強さにも注意しましょう。

家具の天板が弱い場合は、補助板をつけて連結させる方法があります。

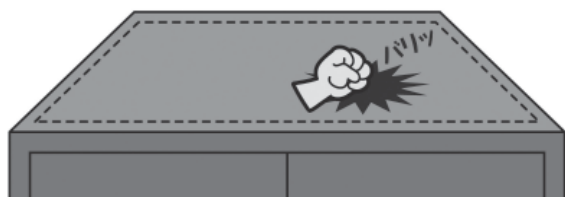

家具の天板は、うすい板張りだけのものもあります。

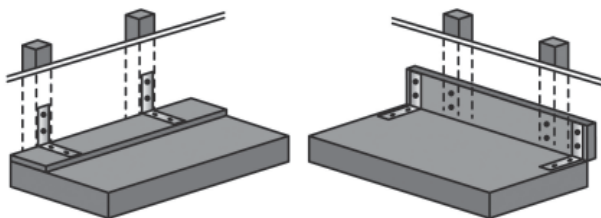

**ビス(ねじ)がゆるくなっていないか定期的の確認しましょう。**

# 家具等の転倒防止対策～地震から命を守るために～

## その他家具等固定

### 家電製品等の固定方法

#### ●冷蔵庫

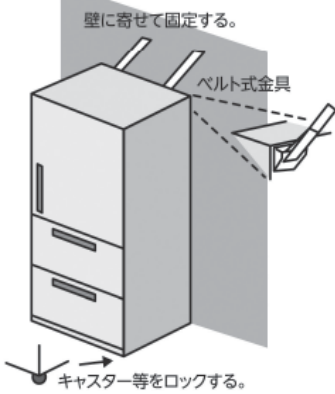

主なメーカーの場合は、冷蔵庫後ろ側の上部に、ベルトの取り付け口や取っ手があります。転倒防止用ベルトを通して、ベルトの端を壁の下地材があるところに器具などで固定しましょう。ビス(ねじ)は5mm以上の太さが必要。

#### ●電子レンジ

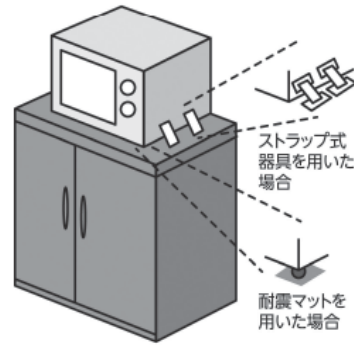

電子レンジやトースター等を置いている台を壁又は床に固定します。その上で、電子レンジ等と台とを粘着マットやストラップなどを使って固定しましょう。

#### ●テレビ

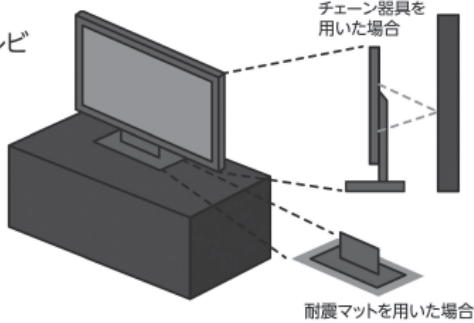

テレビの取扱説明書に転倒防止方法についての説明がある場合は、それに従いましょう。テレビをテレビ台に固定するには、粘着マットやストラップ式の固定器具を使うなどの方法があります。テレビを壁などに固定する場合は、チェーン式器具などを組合せて使う方法があります。

**引っ越しや部屋の模様替えをする時が、お部屋の総点検のチャンスです。寝具と家具の向きをチェックしたり、家具の下にストッパーを敷いたり、テレビやパソコンの下に耐震マットを敷く等対策を行いましょう。**

## ガラス飛散防止



飛散防止フィルムの張り付け

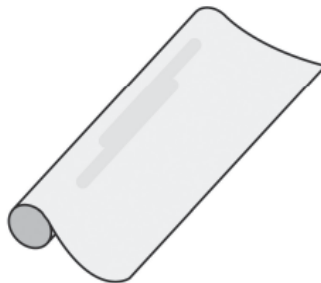

飛散防止フィルム

食品棚などのガラスの破損を防止するため、ガラス飛散防止フィルムを貼り付けましょう。飛散したガラスは災害時の避難のさまたげや負傷につながります。

## オフィスでの対策

オフィス内ではあらゆる物が飛んだり、重たいコピー機が暴走して壁に激突して大きな穴を開けたりするなど大きな被害につながります。

オフィス内の書庫やロッカー、コピー機等の転倒防止対策には、一定の技術が必要となる場合もあるため、必要により専門家に相談することで適切に対策を講じましょう。



## 平成29年度の年金額について

# 平成29年度の年金額は 昨年度から0.1%の引下げとなります

平成29年度の年金額は、総務省発表の平成28年平均の全国消費者物価指数を基に改定されますが、これによりますと、物価変動率は平成27年比で0.1%下落し、名目手取り賃金変動率は1.1%低下しました。このように物価と賃金が共に下落し、名目手取り賃金変動率が物価変動率を下回った場合には、年金額は物価変動率に合わせて改定することとされています。そのため、平成29年度は、0.1%の引下げとなります。

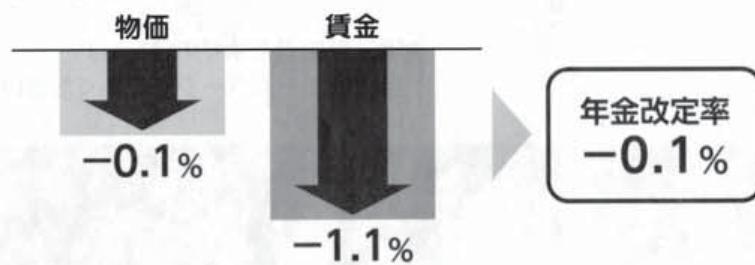

## 年金額改定ルールの見直しについて

平成28年12月に成立した「公的年金制度の持続可能性の向上を図る国民年金法等の一部を改正する法律」により、年金額改定ルールが見直されました。

### 「マクロ経済スライド」の未調整分の繰越し(平成30年4月施行)

これまで、マクロ経済スライドは、賃金・物価の上昇時のみに適用されてきましたが、平成30年度からは、デフレ時に実施できなかったマクロ経済スライドの調整分を、翌年度以降に持ち越し、賃金・物価上昇時に、持ち越した分を含め、まとめて差し引くこととされました。

これは、マクロ経済スライドの導入以降、実際に適用されたのは平成27年度のみであり、年金額の抑制がされず、年金の給付水準(所得代替率)が高止まりしており、その結果、このままでは年金財政が厳しくなり、将来世代の年金給付水準が想定より低くなることとなるため、マクロ経済スライドの適用を強化し、将来世代の年金給付水準が下がりすぎないようにされたものです。

### 「賃金・物価スライド」を賃金スライドとの連動重視に見直し(平成33年4月施行)

これまで、年金額の改定の際、賃金が物価より下がった場合、年金額を据え置く若しくは物価に合わせて改定していましたが、平成33年度からは、賃金が物価より下がった場合、賃金に併せて年金額を改定することとし、物価が上がっても賃金が下がれば、年金額が下がることとされました。

これは、賃金が減れば、年金財政の支え手である現役世代からの保険料収入が少なくなるにもかかわらず、年金額を据え置くため、年金財政が厳しくなり、将来世代の年金給付水準が想定より低くなることから、賃金・物価スライドの強化により、将来世代の年金給付水準が下がりすぎないようにされたものです。



# 再就職している皆様へ



## 年金についての問合せ

問合せの際には、手元に「年金証書記号番号」「基礎年金番号」のわかるものを用意して下さい  
＜和歌山県庁＞

職員厚生室

(共済組合)

☎073-441-2145

担当：久野、山崎

＜地方職員共済組合＞

\* 給付課支給係

☎03-3261-9846

・受取口座の変更

・支払通知書等の再交付等

\* 審査第2課

☎03-3261-9843

・死亡したとき 等

\* 給付課調査係

☎03-3261-9846

・国・地方の議員に就任  
又退任したとき

・加給年金額対象配偶者が年金を受給すること  
となったとき 等

\* 調査課調整係

☎03-3261-9847

・受給する年金を変更  
するとき

(複数の年金受給権  
を有する方)

\* 年金相談室

☎03-3261-9850

・年金証書又年金額確定  
通知書の再交付を  
希望

・離婚による年金分割  
を希望するとき、等

## 1 お勤めされている間の年金の停止 (在職支給停止) について

### (1) お勤めの形態

お勤めの形態によっては、年金の一部または全部が停止されることがあります。

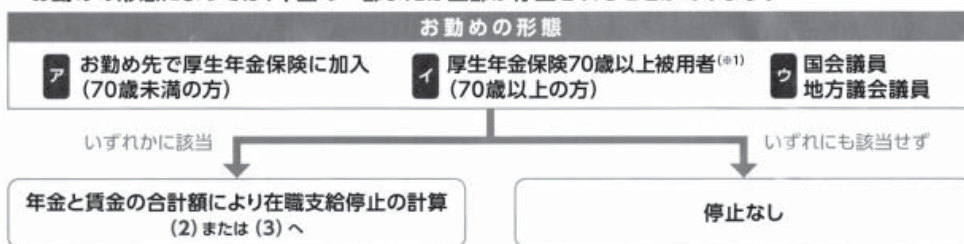

※1 70歳以上であって厚生年金保険の適用事業所に使用される方となります。

<b>年金</b> (退職共済年金+老齢厚生年金)×1/12 <small>職域年金相当部分(経過的職域加算額)、 経過的加算額(65歳以上)、加給年金額を除きます。</small>	<b>賃金</b> 標準報酬月額+(直近1年間の標準賞与額×1/12) <small>標準報酬月額は□を、 直近1年間の標準賞与額は■を参照してください。</small>
--	--

### (2) 65歳未満の方の在職支給停止の計算(1か月当たりの停止額)

年金と賃金の合計額が28万円を超えたら、年金の全部または一部が停止されます。



### (3) 65歳以上の方の在職支給停止の計算(1か月当たりの停止額)

年金と賃金の合計額が46万円<sup>(※2)</sup>を超えたら、年金の全部または一部が停止されます。

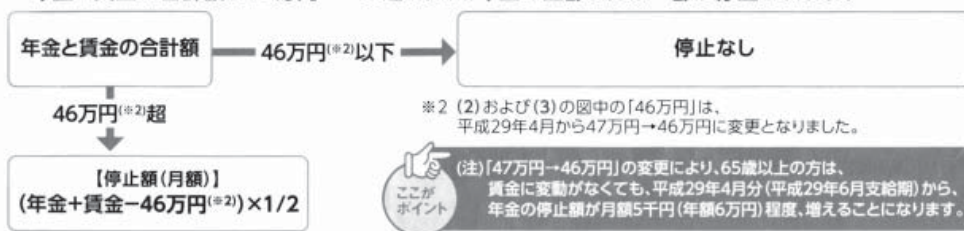

## マクロ経済スライドとは

マクロ経済スライドとは、そのときの社会情勢(現役人口の減少や平均寿命の伸び)に合わせて、年金の給付水準を自動的に調整する仕組みです。

平成16年に改正する前の制度では、将来の保険料の見通しを示した上で、給付水準と当面の保険料負担の見直し、それを法律で決めていました。しかし、少子高齢化が急速に進む中で、財政再計算を行う度に、最終的な保険料水準の見通しは上がり続け、将来の保険料負担がどこまで上昇するのかという懸念もありました。

そこで、平成16年度の制度改正では、将来の現役世代の保険料負担が重くなりすぎないように、保険料水準がどこまで上昇するのか、また、そこに到達するまでの毎年度の保険料水準を法律で決めました。また、国が負担する割合も引き上げるとともに、積立金を活用していくことになり、公的年金財政の収入を決めました。

そして、この収入の範囲内で給付を行うため、「社会全体の公的年金制度を支える力(現役世代の人数)の変化」と「平均寿命の伸びに伴う給付費の増加」というマクロでみた給付と負担の変動に応じて、給付水準を自動的に調整する仕組みを導入しました。この仕組みが「マクロ経済スライド」と呼んでいます。

# 支部だより

— 伊都支部 土井 清美さん —

## 高野参詣道『黒河道』へご招待

今回の「支部だより」は、伊都支部・支部長の土井清美さんに投稿頂きまして、高野参詣道黒三河道（こうやさんけいみちくろこみち）を紹介いたします。是非一度訪ねてみてください。

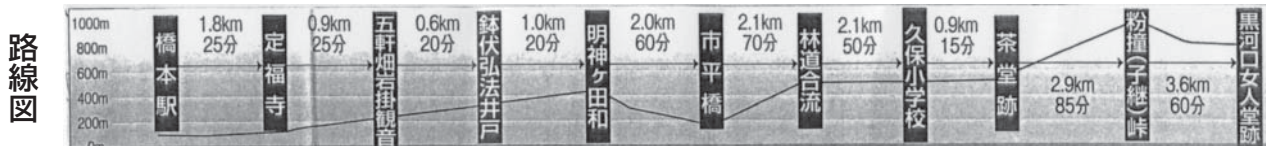

### ↓ 拡大図 ↓



資料：  
橋本市  
橋本市教育  
委員会

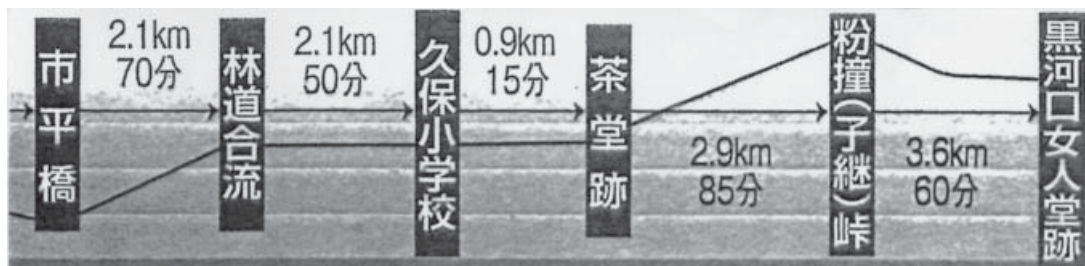

伊都振興局管内に世界遺産登録された高野参詣道黒河道があります。

黒河道は高野七口（こうやななくち）の一つ、黒河口に至る高野参詣道で、橋本市賢堂（かしこどう）から国城山（くにぎさん）東麓の明神が田和を越え藁谷

（わらんだに）から九度山町に入って市平（いちだいら）で丹生川を渡り、久保から高野町の粉撞峠（こつきとうげ、子継峠）を越え高野山内の千手院谷に入る登山道です。

橋本から高野山への近道とされ、また大和（やまと）国（奈良）から参詣客がしばしば利用されたことから大和口とも呼ばれました。

高野春秋編年輯録の大正 9 年（1581）の記事には「大和口」とみえ、同じく正保元年（1644）の記事には「大和口又号粉撞峠口」と記載され、さらに江戸時代後期に編纂された「紀伊国名所図会」には「黒河口或いは大和口ともいふ」と記されていて、中世末期には大和口と呼ばれていたものが江戸時代後期になって黒河道の呼称が用いられるようになったと考えられます。

道が険しいことから多くの参詣客は黒河道の西方を並行する京大坂道を利用したようですが、黒河道は文祿 3 年（1594）の豊臣秀吉の高野参詣の帰途に用いられ



定福寺と黒河道



たと文献に見え、高野参詣の主要な道の一つであったことがうかがえます。

高野山周辺では、地域の産物を高野山へ奉納する「雑事(ぞろじ)のぼり」にも利用されたとみられ、物資の輸送にも使われたことが推定されています。

黒河道の具体的な経路については前に記す「紀伊風土記」以外には明確な資料は見当たらず、このルートが復元されて平成27年10月国の史跡に指定され、さらに平成28年10月黒河道は高野参詣道の一つとして世界遺産「紀伊山地の霊場と参詣道」に追加登録されました。

JR橋本駅からスタートの定福寺(橋本市賢堂)から終点の黒河口女人堂跡まで途中には石仏、社、種々史跡、高野豆腐の製造所跡等がみられ、全長17.9km、高低差800m強の険し

い登山道で7時間余りを要し健脚向きと思われますが、一度歩かれてはとお勧めします。

橋本市では、12月初旬に雑事のぼりで「畑ごんぼ」を金剛峯寺へ奉納し、又この道を利用して毎年ハイキングも企画しています。



途中の赤石(橋本市清水)



## 県立図書館・県立博物館・県民文化会館からのお知らせ



### 和歌山県立図書館 南葵音楽文庫閲覧室

12月3日(日)から開室

コレクションの一部は南葵音楽文庫閲覧室に開架で公開。「ニューグローヴ世界音楽大事典」(全20巻)や南葵音楽文庫の目録類を設置。閲覧室入り口の展示ケースでは関連資料を紹介します。12月3日のプレオープンに際し、記念演奏会、講演会を開催します(演奏:澤和樹ほか)。



### 企画展「南葵音楽文庫 音楽の殿様・頼貞の楽譜コレクション」

12月3日(日)から1月21日(日)まで

会場:和歌山県立博物館 ベートーヴェンの自筆など最も貴重な資料約100点を展示。会期中に会場でミュージアム・トークをおこないます。

※お問い合わせは…

和歌山県立博物館 ☎073-436-8670(代)  
〒640-8137 和歌山市吹上1-4-14

世界的価値のある音楽の専門書、楽譜等を整理が終わった部分から順次公開します。県の音楽文化の振興や国内外の音楽研究に寄与するだけでなく、紀州徳川家にゆかりのある音楽資料の殿堂という新たな文化拠点形成をめざします。資料の公開とともに、レクチャーや定期講座をつうじて、このコレクションが持つ魅力をわかりやすく紹介します。



### 南葵ミニレクチャー

12月9日(土)から毎週土曜11時

南葵音楽文庫の資料や歴史にまつわる30分程度の音楽サロン。会場は上記閲覧室。所蔵する貴重な本や珍しい楽譜の紹介もあります。ほかに定期講座を準備中。

※以上のお問い合わせは…

和歌山県立図書館 ☎073-436-9500(代)  
〒641-0051 和歌山市西高松1-7-38



### 南葵音楽文庫寄託記念 読売日本交響楽団 和歌山特別公演

12月6日(水) 午後7時開演

指揮:川瀬賢太郎 ピアノ:仲道郁代

会場:和歌山県民文化会館

英国留学時代の師ネイラーが徳川頼貞に捧げた序曲《徳川頼貞》が97年ぶりに演奏される予定です。

※お問い合わせは…

和歌山県民文化会館 ☎073-436-1331

〒640-8269 和歌山市小松原通1-1 和歌山県庁正門前

# 電話による詐欺やネットトラブルなどにご注意を!

今回から県民生活課・消費生活センターから資料の提供を頂き、詐欺や悪質商法など身の回りに潜むトラブルの事例をご紹介します。

今回は「百貨店の社員を名乗る新たな詐欺の手口発生中!の巻」「通信販売の落とし穴～電話が繋がらない!～の巻」をご紹介します。



- \*以前からある「劇場型詐欺」の手口ですが、百貨店の社員を名乗るところが新たな手口です。
- \*「カードを預かる」は詐欺です。絶対に相手にしないようにしましょう。
- \*このような電話があれば、すぐに警察や消費生活センターに相談しましょう。

## 「劇場型詐欺」とは

劇場さながらに、登場人物が入れ替わり立ち替わり登場し、連携して騙そうとする巧妙な詐欺の手口です。

## 通信販売の落とし穴～電話が繋がらない!～の巻

- \*「通信販売業者に解約や問合せの電話をするが電話が繋がらない」という苦情が増加しています。
- \*基本的には電話をかけ続けるしかありませんが、ファクシミリやメールで申出をする方法もありますので、試してみましょう。



## ※おかしいと思ったら、すぐに消費生活センターにご相談下さ

### ●和歌山県消費生活センター

和歌山市手平2丁目1-2 県民交流プラザ和歌山ビッグ愛8F

電話: 073-433-1551 FAX: 073-433-3904

(月～金) 9:00～17:00 (土・日) 10:00～16:00 (電話相談のみ)  
(祝日・年末年始を除く)

### ●和歌山県消費生活センター紀南支所

田辺市朝日ヶ丘23番1号 県西牟婁総合庁舎内

電話: 0739-24-0999 FAX: 0739-26-7943

(月～金) 9:00～17:00 (土・日・祝日・年末年始を除く)



みかすけ

詐欺と思ったら警察に相談してください。警察相談専用電話 電話#9110



獲得して  
すぐ使える

宿泊予約サイト「じゃらんコーポレートサービス」(以下JCS)

# 1,000円分(割引) クーポンキャンペーン

獲得可能期間

2017年9月1日(金)～2017年10月30日(月)

予約可能期間

2017年9月1日(金)～2017年10月30日(月)

宿泊対象期間

2017年9月1日(金) (チェックイン)～2017年10月31日(火) (チェックアウト)



Corporate Service



## ✓ クーポンの獲得方法

まずは

獲得ページへ



QRコード  
(クーポン取得)

1 左記のリンクをクリックし、リクルートIDを入力。(その後クーポン獲得ページが表示)



2 獲得ページなかほどの、「1,000円引きクーポンを獲得」ボタンをクリック

1,000円引きクーポンを獲得

3 獲得完了

クーポンを獲得しました。クーポン内容をご確認ください。

個人のリクルートIDを入力してクーポンを取得

## ✓ クーポンの利用方法

次に

ログインページへ



QRコード  
(ホテル検索及び  
クーポン利用)

1 クーポン獲得後、じゃらんコーポレートサービスのTOPページから宿を検索する。



2 通常予約と同様に、予約内容入力画面から支払情報入力画面へ進む。



3 支払情報入力画面で、利用するクーポンを選択して予約を行う。

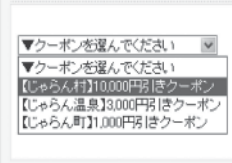

専用IDとパスワードを入力→ホテル検索→予約時にクーポン利用 (ID:wstaiishoku、パスワード:s84JJ44d)

## <利用方法>

### ✓ まずは「1000円クーポン」を取得する

(1) クーポン取得ページ(携帯電話で「QRコード」の読み取りでOK)へ行き、個人のリクルートID・パスワード(※)を入力してクーポンを取得する。(パソコンの場合は「じゃらんコーポレートサービス」で検索し、下記の要領でログイン後、クーポン取得できます。)

### ✓ 次に宿泊予約サイト「じゃらんコーポレートサービス」でクーポンを使って予約する

(2) 携帯電話で「QRコード」を読み取り、専用IDとパスワードでログインのうえ、ホテル検索を行ってください。(パソコンの場合は「じゃらんコーポレートサービス」で検索) 予約の際は、個人のリクルートIDを入力して、予約完了前の画面でクーポンを使用して予約を完了させてください。(クーポン使用を選択しなければ割引されませんのでご注意ください。)

<退職者会専用ID:wstaiishoku パスワード:s84JJ44d>

※ 個人のリクルートIDを持っていない場合

「じゃらんコーポレートサービス」ホームページ(携帯電話は「QRコード」で)へ行き、専用IDとパスワードでログインし、新規会員登録(個人IDの取得)を行ってください。

# 県庁からのお知らせ

# 元氣又シニア 生きがいバンク

わかやま



農業  
園芸

学習  
教養



スポーツ  
健康づくり

観光  
交流



◎活用ください、あなたのお宝！

バンク登録者  
募集中

豊富な知識・経験や資格・技能を  
地域などで活かし、社会参加して  
みませんか

東牟婁支部 木本 瑞子(殖巳)

噴水に虜の稚見待つ母ベンチ

出水引く流木粗朶の磯無惨

凌霄や樹深き館の花明かり

## 川柳

和歌山支部 浅原 孟

昭和史とダブらせ己れ振り返る

鮭みたい故郷の川懐かしむ

診察室白衣に血圧びっくりし

東牟婁支部 汐崎 光

県境の絶景ツアー「大蛇行」

車ですノンアルコール酒の席

長寿命台風被害何処彼処

和歌山(県外)支部 久保 直一

ラジオ聴く頭刺激でうつつ防ぎ

皆さんにお元気ですか声を掛け

人間が生かされてるは水の恩

伊都支部 堀江 和夫

老いの恋出会いは町の齒科眼科

骨董市お目が高いと乗せられる

拜むなら神仏よりも妻の背な

海草支部 三宅 保州(保)

助手席でブレーキ踏んでくれる妻

爽やかな汗掻きましたボランティア

結局は赦すほかない家族です



# きっとあなたの活躍の チャンスが広がります!!

## 『わかやま元気シニア生きがいバンク』とは？

自分が何かやりたいなあ…と思っている元気な高齢者と「こんなことを手伝ってほしいな」、「技能を持っている人の助けを借りたいなあ」と思っている人たちとの間をつなぐもので、『わかやま元気シニア生きがいバンク』を通じて、Webで公開します。シニアで幅広く活動したいと思っている方に、その力を発揮できる場を提供して、生きがいのある人生の実現に向けて、お手伝いします。



### 登録できる人

県内にお住まいのおおむね 60 歳以上の方で、次の活動ができる方。

また、これらの方で構成されるグループや団体。

### こんな活動ができる方を募集します！

活動分野として、①福祉・介護、②スポーツ・健康づくり、③学習・教養、④観光・交流、⑤パソコン・情報通信、⑥趣味、⑦農業・園芸、⑧環境、⑨その他、さまざまな活動ができる方を広く募集します。  
たとえば、楽しい手品、介護予防体操、ニュースポーツ・園芸・ダンス、昔ながらの遊び、各種講座など

グループや支部単位でも登録できます

### 活用できる人

県内に活動拠点を置く企業や団体など  
※個人からの活動依頼は、お受けしませんので、あらかじめご了承ください。

### こんな所で活動ができます

企業、社会福祉施設・事業所、老人クラブ、NPO、市町村、市町村社会福祉協議会、学校など

## お問い合わせ先（土日・祝日を除く、9時～17時まで）

社会福祉法人和歌山県社会福祉協議会わかやま元気シニア生きがいバンク

☎ 073-435-5214

和歌山県高齢者生活支援室

☎ 073-441-2522

ホームページ / <http://www.wakayamakenshakyō.or.jp/>

東牟婁支部 木本 瑞子（殖巳）  
 学寮の庭に聴きにし玉音の  
 記憶定かな終戦記念日  
 今日もしも滝見の吟旅ドライブは  
 予期せぬ老の暑気を拂いぬ  
 掛け替へし風鈴いよよに機嫌よし  
 とらえし軒に風の道ありて

和歌山支部 田沼 小一郎  
 我が国は世界一の長寿国  
 台風までもまねをしやがる  
 齢とれば二〇〇はおろか一五〇ヤード  
 君よなげくなプロでも同じ  
 吾もまた選手宣誓中三の夏  
 知事旗争奪初の大会

俳句  
 海草支部 岩間 文鳥  
 一人住む母の稲刈る三姉妹  
 椿油その夜掌にぬる松手入  
 留守待ちて豆炭を購ふ何んでも屋

和歌山支部 辻 博堂  
 何思案品評会の老案山子  
 秋日和運動靴を新調す  
 草紅葉籬の裾を明かるうす

和歌山支部 阪上 明男  
 登校の子らにぎやかに梅雨晴間  
 朝涼の古道にひそと王子跡  
 野仏の並びし坂や日の盛り

# 会員さんの声

## 忘れ得ぬ人 忘れ得ぬ言葉 〈8〉

和歌山支部 高田 朋 男

「シンギュラリティという言葉の意味を知っていますか？」と聴衆に向かって尋ね、ソフトバンクの孫正義社長はおもむろに会場全体を見渡した。そして続けざまに「3% ぐらいですかね。97% の方は聞いたこともない、意味も分からないということだと思います。錚錚たる経営者が集まった会議でも 1% 未満しか手が上がりませんから。今はまだシンギュラリティという言葉の意味が普及していませんが、これから十年、二十年、三十年経つと、全人類がズシーンと腹に伝えてくると思います。人類史上最大のテーマになりますから」

これは、ソフトバンクの第 36 回定時株主総会 (H28.5.26) での、孫社長の発言である。



私は、大会社の創業者の話を知ろうと、YouTube にアップされていた孫社長の講演を視聴していたのだ。そして偶然、この時 (H29.3 末) 初めて“シンギュラリティ (特異点)”という言葉に出会った。恥ずかしながらまったく知らなかったし、興味もなかった。それからというもの、シンギュラリティの本や AI (人工知能) の本を大量に買い込み読み漁った。株主の方より一年遅れであるが、お陰で少しは詳しくなった。

それでも知的ショックから未だに抜け出していないでいる。この言葉を世に広めたレイ・カーツワイルによると、コンピューター・テクノロジーが指数関数的に進化を遂げ続けた結果、2045 年ごろに無限大となり、その未来を人間が予測できなくなるとする仮説のことである。そしてこのシンギュラリティの本質は、AI を基軸にして生命科学 (遺伝子工学・脳科学など) やナノテクノロジーさらにはロボット工学を巻き込みながら爆発的な勢いで、今後数十年以上にわたり急速に発展していき、その結果、我々は人類 25 万年の歴史で初めて訪れる数奇なタイミングにいるということである。



まるでハリウッド映画 (実際にカーツワイルの主張をベースに“マトリックス”や“トランセンデンス”が制作された) のような未来世界であり、にわかには信じがたいと思ったが、詳細に調べていくと、世界の研究者の 9 割が「やがて人工知能は人と同じような意識を持ち、自己進化して、人類全体の総和より 10 億倍も賢くなる」と見ている。そして自分の脳をスキャンしてロボットにインストールできると考えている。スマートフォンが、体の中に融合するのも時間の問題で、やがて脳の中に入れていだけだ。そして無限大に進化した人工知能からすると、人間はハエや蚊のような害虫にしか見えならしい。エライ世の中が、もうそこまで来ている。ちなみに孫社長は、社運と人生をかけてこの“シンギュラリティ”の実現に挑戦するため 10 兆円ファンドを創設し、AI ベンチャーに投資していくという (日経新聞 H29.5.23 より)。**シンギュラリティ**、忘れえぬ言葉である。



文  
★  
芸  
★  
欄

### 短歌

みなさんの広場です。どしどしご応募ください。

那賀支部 中 谷 博 昭

国史跡日本最古の見付小本陣近くにしゃれた洋館 (見付宿)

袋井のキャッチフレーズ「どまん中」茶屋名までも「どまん中茶屋」(袋井宿)

「言のまま」そのまま叫ぶ八幡宮

「いと頼もし」と枕草子に (掛川宿)

秋分の日は過ぎゆきて部屋隅の「淋し」がそつと動き始める

もういいかい秋の夕焼けまあだだよ心の奥の温まるまで

三年日記五冊書棚に並びをり

プラスアルファを思ふ七十路

西牟婁支部 榎 本 せい子

永く住み慣れておれども屋敷町

ゆけば迷路の城下町なり

名人と呼ぶる人の茄子作り

籠に盛られし丸茄子光る

いつの日も青年たりし広畑氏を

偲ぶ人らの話題は尽きず

(故広畑照二氏を偲ぶ会にて)



## 雑賀衆・沙也可ゆかりの地と朝鮮半島との歴史的交流①

和歌山支部 辻 健

### 降倭將軍『沙也可』との出会い

私が『沙也可』と出会ったのは、今から 15 年前です。降倭とは、朝鮮側に投降した日本人、つまり朝鮮側に味方した日本人という意味です。

『沙也可』＝孫市郎は、元龜 2 年 (1571)、紀州雑賀鉄砲衆の頭領・雑賀孫市の嫡男として、平井村 (現在の和歌山市平井) に生まれますが、天正 13 年 (1585) に雑賀一族が豊臣秀吉によって滅ぼされると、秀吉の人質に出されます。

秀吉は、全国を平定すると、中国・明国をも征服しようと企て、その進入路を確保するため、30 万人もの大軍を朝鮮に送り込みました。これが文禄・慶長の役で、豊臣家の鉄砲頭になっていた孫市郎も 22 歳の若さで雑賀衆を率いて従軍しますが、朝鮮に渡ると直ぐに「この戦いには、大義がない」として反旗を翻し、朝鮮側に味方して勝利へと導きます。その後、数々の功績により、李王朝の將軍にまで昇りつめます。

農林水産部にいた平成 14 年 11 月に、韓国の大邱広域市友鹿里を訪れました。目的は、雑賀衆の子孫が住むという、この「沙也可の里」に友好の証として特産の梅の苗木 100 本を記念植樹することでした。

この時、今後この『沙也可』が、日韓の交流や和歌山市の活性化にとって大きな役割を果たすだろうと思いましたが、具体的にどのような方法があるかまで考えが及ばず、翌年の 3 月末に退職しました。

その後、(財)和歌山社会経済研究所に再就職すると、再びこの『沙也可』に関わることになるのです。

これからも、「沙也可ゆかりの地」や「朝鮮半島と和歌山市との歴史的な交流」についてお伝えしてきたいと思っています。

(これは、平成24年5月～平成25年4月、和歌山リビング新聞社「レット」に掲載した内容を加筆したものです)



### 長寿のお祝い

次の方々が、めでたく80歳の傘寿をお迎えになりました。益々お元気でお過ごしなされますようお祈り申し上げます。(敬称省略)

### 会員のご逝去

次の方々が、ご逝去されました。慎んでご冥福をお祈り申し上げます。(敬称省略)

※個人情報保護のため掲載できません

※個人情報保護のため掲載できません

### ～全労済火災共済に加入されている方へ～ 加入されている物件が 空き家になっていませんか??

- ・ご住所変更等で現在お住まいの物件と加入している物件が違う。
- ・ご自宅以外の物件を加入している。

このような場合、物件が空き家となっているのであれば「空き家届」のご提出が必要となります。

空き家となっているのに空き家届をご提出されていない場合、万が一火災などの事故が起きた際に補償がつかなくなったり減額されることになってしまいます。

また、空き家となっている物件を引き続き加入する場合にはいくつかの条件があるため、場合によってはお引き受けできないこともあります。(その場合、既にお支払いいただいた共済金は返還されません。)

もし「空き家になっているけど、届を出していない」方がいらっしゃいましたら、退職者会事務局(073-428-2090)までご連絡をお願いします!



## 事務局からのお願い

～紛失にご注意下さい～

### 確定申告・年末調整に必要な 控除証明書の保管に努めましょう!!

確定申告や年末調整の際に添付すれば控除の対象となる保険料の控除証明書が10月中旬から末頃に契約者のお手元に届きます。

でも年末調整は12月頃、確定申告は翌年の2月～3月のため、申告の時期になって「証明書がない……。どうしよう……。」という方がいらっしゃいます。

原則として、控除証明書の再発行はできませんので、保管にはご注意ください。

#### <退職者会での取扱商品>

- ・全労済住まいる共済  
自然災害共済(地震保険料控除)
- ・アメリカンファミリー生命  
がん保険、医療保険(生命保険料控除)

### 全日本自治体退職者会がすすめる保険制度

# 安心総合共済

会員のみなさんの「リスクに備えて」全日本自治体退職者会には、『安心総合共済』としての補償制度があります。この保険に加入すれば、傷害事故等の補償の他に介護・医療に関する相談が受けられます。

この会報166号に『安心総合共済』のパンフレットを同封しました。未加入の方は、ご検討頂き、ご加入して下さい。

契約は、1年契約で、契約の締切日は、2018年1月12日で、補償期間は2018年3月20日午後4時から2019年3月20日午後4時までです。更新は、申出がない場合自動的に更新されます。掛け金は、全て自動引き落としとなります。

全日本自治体退職者会共済会会員の皆様へ

## リスクに備えて…



## 編集デスクより

会報へのご投稿お待ちしております。身近な出来事や自身のボランティア活動・サークル活動等も含めお気軽にご投稿ください。

会報に関するご意見、ご感想等もお待ちしております。投稿文は、原稿用紙2枚程度、詩歌等は3句以内でお願いします。

写真等もお気軽にお送りください。

**★次号(1月号)の原稿・文芸欄への投稿は、  
10月31日(火)までに  
ご提出をお願いします。**

※難解な漢字等にはふりがなをお願いします。

